

Sekcja 1. OPIS PRODUKTU

ŁĄCZNIK WBIJANY Z TRZPIENIEM STALOWYM GŁADKIM Z DŁUGĄ STREFĄ ROZPIERANIA – LFMG-10

Łącznik wbijany z trzpieniem stalowym gładkim z długą strefą rozpięcia LFMG-10 wykonany jest z polietylenu, a trzpień ze stali ocynkowanej zakończony główką oblaną poliamidem, co pozwala zminimalizować punktową przenikalność cieplną łącznika. Łącznik LFMG-10 powinien być stosowany do przenoszenia obciążeń siły ssania wiatru i stanowić dodatkowe zamocowanie mechaniczne dla całego systemu, zalecany do:

- styropianu ekspandowanego EPS
- styropianu ekstrudowanego XPS
- wełny mineralnej laminarnej (z opcjonalnym talerzykiem TDX-90/TDX-140)
- wełny mineralnej lamelowej (z talerzykiem TDX-90/TDX-140)

Rodzaje podłoży do których może być instalowany łącznik LFMG-10 wg EAD 330196-01-0604:

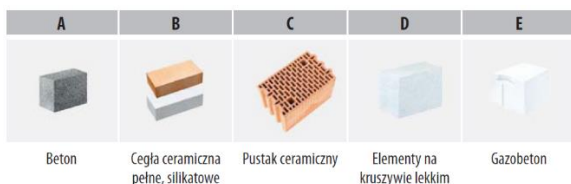

Łączniki posiadają Europejską Ocenę Techniczną: ETA-17/0450



Sekcja 2. SPOSÓB MONTAŻU

1. Przed rozpoczęciem montażu należy rozpoznać podłoże i wybrać łączniki do niego przeznaczone
2. Należy dobrać odpowiednią długość łącznika, tak aby strefa rozporowa znajdowała się w materiale konstrukcyjnym ściany
3. Minimalna długość łącznika to: $L_d = t_{fix} + t_{tol} + h_{eff}$, gdzie: t_{fix} - grubość mocowanej termoizolacji, t_{tol} - grubość warstw wyrównujących (zaprawa klejąca + istniejąca tynk), h_{eff} - głębokość zakotwienia łącznika w podłożu (podana w Karcie Technicznej Produktu oraz w Europejskiej Ocenie Technicznej)
4. Podłoże przed montażem powinno być przygotowane zgodnie z zaleceniem producenta systemu dociepleniowego ETICS
5. Płyty termoizolacyjne powinny zostać prawidłowo zamocowane za pomocą zaprawy klejowej
6. Średnica wierconych otworów powinna być zgodna ze średnicą zastosowanych łączników
7. Otwory w podłożach z materiałów pełnych powinny być głębsze o min. 10 mm od głębokości zakotwienia łącznika
8. Otwory w materiałach pełnych należy oczyścić ze zwiercin ruchem posuwisto-zwrotnym wiertłem na zmniejszonych obrotach powtarzając czynność czterokrotnie
9. Otwory w podłożach z pustkami powinny być wiercone bez użycia udaru, gdyż powoduje to rozbicie ścianek wewnętrznych podłoża, co zmniejsza wytrzymałość łączników na wrywanie
10. Łączniki należy mocować tak, aby miejsce montażu pokrywało się z miejscem ułożenia zaprawy klejowej na płycie termoizolacyjnej
11. Korpus łącznika należy osadzić w taki sposób, aby zlicować talerzyk dociskowy łącznika z materiałem termoizolacyjnym
12. Następnie należy wbić trzpień łącznika, co spowoduje jego trwałe zamocowanie
13. Łączniki można montować w wyfrezowanych otworach frezem do styropianu **WK-FT** lub wełny mineralnej **WK-FM** (montaż zagłębiony)
14. Po montażu łącznika, należy zamaskować miejsce mocowania krążkiem ze styropianu **KS/KSG** lub wełny mineralnej **EDMW** (montaż zagłębiony)

• Montaż widoczny

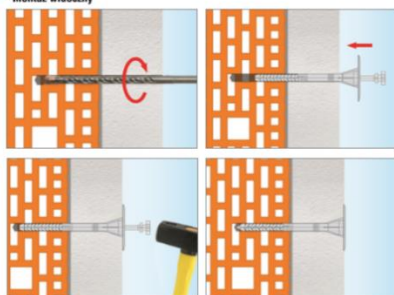

• Montaż zagłębiony z krążkiem styropianowym

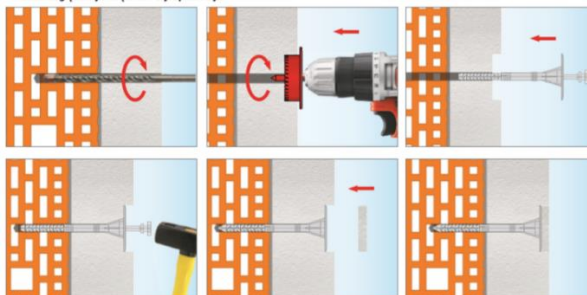

KARTA TECHNICZNA PRODUKTU – LFMG-10

Sekcja 3. DANE TECHNICZNE

PARAMETRY TECHNICZNE		
Parametr	Jednostka	Wartość
Średnica łącznika	d_k [mm]	10
Średnica talerzyka	D_k [mm]	60
Głębokość zakotwienia	h_{eff} [mm]	70
Głębokość otworu	h_o [mm]	80
Punktowa przewodność cieplna - dla grubości izolacji 80 mm - dla grubości izolacji 150 mm - dla grubości izolacji 300 mm	χ [W/K]	0,004/0,002* 0,004/0,003* 0,003/0,002*
Szywność talerzyka	S [kN/mm]	0,4
Kategorie użytkowe	[-]	A B C D E
Materiał łącznika	[-]	PE
Materiał trzpienia	[-]	Stal ocynkowana, głównka pokryta PA
Europejska Ocena Techniczna	[-]	ETA-17/0450

*w przypadku montażu zagłębionego

PARAMETRY WYTRZYMAŁOŚCIOWE			
Kategoria podłoża	Rodzaj podłoża	Gęstość [kg/dm ³]	Nośność charakterystyczna na wrywanie N_{Rk} [kN]
A	Beton C12/15	$\geq 2,25$	0,65
A	Beton C16/20 ÷ C50/60	$\geq 2,30$	0,90
B	Cegła ceramiczna pełna MZ	$\geq 2,00$	0,75
B	Cegła silikatowa pełna KS	$\geq 2,00$	0,75
C	Silikatowe bloki kanałowe KSL	$\geq 1,60$	0,50
C	Pustak ceramiczny HLZ	$\geq 1,20$	0,40
C	Pustak ceramiczny Porotherm 25	$\geq 0,80$	0,40
D	Beton na kruszywie lekkim LAC	$\geq 0,88$	0,75
E	Beton komórkowy AAC2	$\geq 0,35$	0,40
E	Beton komórkowy AAC7	$\geq 0,65$	0,50

Częściowy współczynnik bezpieczeństwa $\gamma_M=2$ w przypadku braku uregulowań

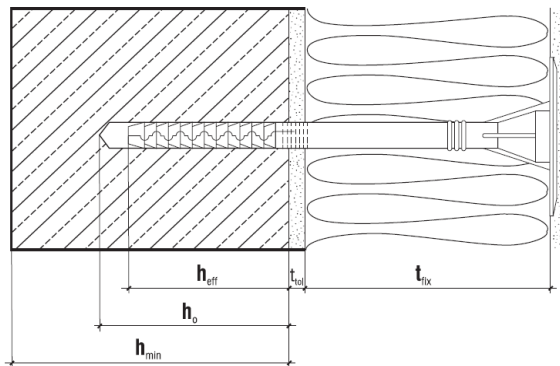
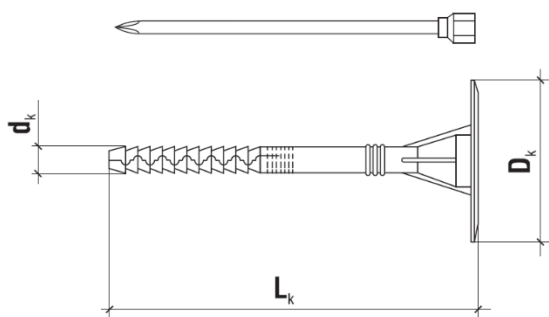

TABELA DOBORU						
Kod produktu	Średnica i długość łącznika ($d_k \times L_k$) [mm]	Grubość materiału termoizolacyjnego t_{fix} [mm]				Ilość w opakowaniu [szt.]
		Budynki nowe (t_{tot} uwzględniono 10 mm kleju)		Budynki stare (t_{tot} uwzględniono 10 mm kleju + 20 mm stary tynk)		
		Bez frezowania	Z frezowaniem	Bez frezowania	Z frezowaniem	
LFMG-10140	10x140	60	80	40	60	200
LFMG-10160	10x160	80	100	60	80	200
LFMG-10180	10x180	100	120	80	100	200
LFMG-10200	10x200	120	140	100	120	200
LFMG-10220	10x220	140	160	120	140	100
LFMG-10240	10x240	160	180	140	160	100
LFMG-10260	10x260	180	200	160	180	100
LFMG-10300	10x300	220	240	200	220	100

Sekcja 4. UWAGI

1. Wszystkie wcześniejsze wersje niniejszej Karty Technicznej tracą ważność
2. Dane zamieszczone w niniejszej Karcie Technicznej Produktu są zgodne z obecnym stanem wiedzy i zostały podane w dobrej wierze. W przypadku nie zastosowania się do zaleceń sposobu stosowania i montażu produktu firma KLIMAS Sp. z o.o. nie ponosi odpowiedzialności za poprawność i jakość wykonanego połączenia.